

DETECTOR ÓPTICO INTRÍNSECAMENTE SEGURO

AE/IS-DOPH

Descripción

Detector Óptico de Humos Certificado IS.
 Doble LED para visualización 360°.
 Diseño elegante de perfil bajo.
 Incluye salida de indicador remoto que se activa al entrar el detector en alarma, con esta salida se podrán activar equipos secundarios como pilotos indicadores o bases de relé.



Dimensiones

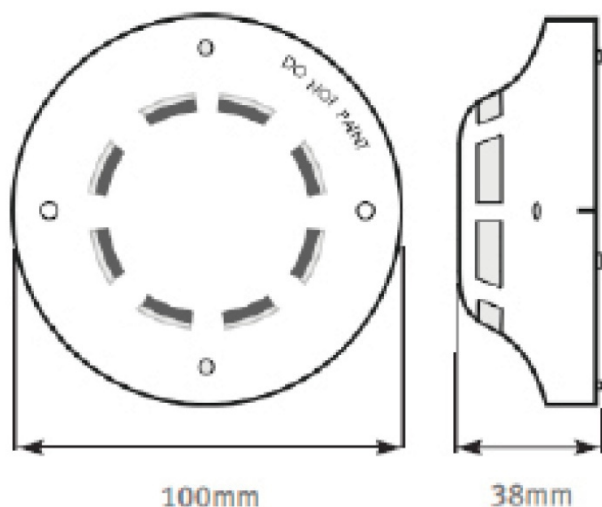

Zócalo Intrínsecamente seguro AE/IS-B

Base estándar para la gama de detectores IS.
 Libre de electrónica con terminales de acero inox.
 Diseño elegante de perfil bajo.



CARACTERÍSTICAS TÉCNICAS

Alimentación (Voltaje):	15 - 30V DC
Consumo en reposo:	50uA
Consumo en alarma:	40mA
Grado de protección:	IP42
Temperatura de funcionamiento:	-10°C / + 50°C
Humedad máxima:	95% - Sin condensación

CERTIFICACIONES

Certificación: CPD | VdS | GL | ATEX
 Número Certificación ATEX: BAS01ATEX1281
 ATEX clasificación II 1G EEx ia IIT5

